

**ГРОМАДСЬКА ОРГАНІЗАЦІЯ
«ДЕСЯТЕ КВІТНЯ»**

Фактична адреса: вул. Героїв Крут, 15 (офіс 501)
м. Одеса, 65078, Україна

Юридична адреса: Овідіопольська дорога, 3,
корпус 1 (офіс 1039), м. Одеса, 65036, Україна
0800 33 28 58
info@dk.od.ua
dk.od.ua
ЄДРПОУ: 38296562



ДЕСЯТЕ КВІТНЯ
ГРОМАДСЬКА ОРГАНІЗАЦІЯ

**CIVIC ORGANIZATION
«THE TENTH OF APRIL»**

Actual address: 15 Heroiv Krut Street (office 501),
Odesa, 65078, Ukraine

Legal address: 3 Ovidiopolska Road,
Building 1 (office 1039), Odesa, 65036, Ukraine
0800 33 28 58
info@dk.od.ua
dk.od.ua
IN: 38296562

**ЗАПРОШЕННЯ ДО УЧАСТІ У ТЕНДЕРІ
RFP F-09-2026 НА УКЛАДАННЯ РАЗОВИХ ДОГОВОРІВ НА
ПОТОЧНИЙ РЕМОНТ БУДІВЛІ В СЕЛІ ІВАНІВКА,
КІРОВОГРАДСЬКОЇ ОБЛАСТІ**

**КІНЦЕВИЙ ТЕРМІН ОТРИМАННЯ ПРОПОЗИЦІЇ:
23:59 год. за східноєвропейським часом
24 травня 2026 року**

РОЗДІЛ 1. ЛИСТ-ЗАПРОШЕННЯ

Громадська організація «ДЕСЯТЕ КВІТНЯ» (надалі – ДК), є неприбутковою громадською організацією, діяльність якої спрямована на розвиток громадянського суспільства та сприяння зміцненню правової держави в Україні.

Громадська організація «ДЕСЯТЕ КВІТНЯ» просить надати вашу тендерну пропозицію на послуги, зазначені у цьому Запрошенні до участі у тендері (Запрошення).

Організація запрошує кваліфікованих виконавців (надалі – Постачальник та/або Виконавець), які зареєстровані в уряді України, надати пропозицію з фіксованою ціною для укладання разових договорів на наступні ремонти :

Лот 1. Роботи з вогнезахисного оброблення дерев'яних конструкцій покрівлі та монтажу системи блискавкозахисту будівлі за адресою: с. Іванівка, Надлацької сільської ради, Голованівського району Кіровоградської області, вул. Шкільна, 5. (власник - Надлацька сільська рада, Голованівський район, Кіровоградська область).

Загальна площа ремонту: 1270,89 м²

Лот 2. Роботи з встановлення системи пожежної сигналізації та системи керування евакуюванням за адресою : с. Іванівка, Надлацької сільської ради, Голованівського району Кіровоградської області, вул. Шкільна, 5. (власник - Надлацька сільська рада, Голованівський район, Кіровоградська область).

Загальна площа ремонту: 1270,89 м²

Це Запрошення включає наступні документи:

Розділ 1. Лист-запрошення;

Розділ 2. Інструкція для учасників;

Розділ 3. Інформаційний лист до тендеру;

Розділ 4. Технічне завдання;

Розділ 5. Критерії оцінювання;

Розділ 6. Форми, що використовуються для подачі пропозиції.

- Додаток 1. Відомість обсягів робіт та матеріалів
- Додаток 2. Форма технічної пропозиції;
- Додаток 3. Форма фінансової пропозиції
- Додаток 4. Кількість робітників
- Додаток 5. Інструменти, обладнання та техніка
- Додаток 6. Реєстраційна форма постачальника
- Додаток 7. Кодекс поведінки постачальника
- Додаток 8. Проект Договору підряда.

Якщо ви зацікавлені в поданні пропозиції на це Запрошення, будь ласка, підготуйте свою пропозицію відповідно до вимог та порядку, викладеному в цьому Запрошенні, та подайте її до закінчення Кінцевого терміну подання пропозицій.

Будь ласка, підтвердьте отримання цього Запрошення, надіславши лист на електронну адресу tenders@dk.od.ua із зазначенням того, чи маєте ви намір надіслати пропозицію.

Якщо вам потрібні додаткові роз'яснення, будь ласка, зв'яжіться із нами за електронною адресою Tender_requests@dk.od.ua.

ГО «Десяте квітня» сподівається на отримання Вашої Пропозиції та згадалегідь дякує Вам за інтерес!

Щиро дякуємо вам за увагу.
Курочкіна Марина,
Президент ГО «ДЕСЯТЕ КВІТНЯ»

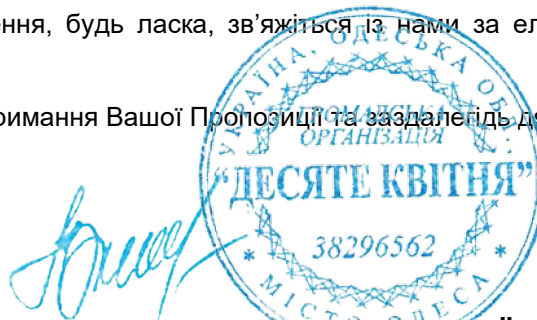

КІНЦЕВИЙ ТЕРМІН ОТРИМАННЯ ПРОПОЗИЦІЇ:
23:59 год. за східноєвропейським часом 24 травня 2026 року

РОЗДІЛ 2. ІНСТРУКЦІЯ ДЛЯ УЧАСНИКІВ

1. Загальні положення	<p>1.1 Учасники тендеру повинні дотримуватися усіх вимог, викладених в даному Запрошенні.</p> <p>1.2 Дане запрошення до участі у тендері не є зобов'язанням ДК до укладання договору із жодним з учасників тендеру та/або сплати коштів.</p>
2. Підготовка пропозицій	<p>2.1 Під час підготовки пропозиції, учасник тендеру повинен детально ознайомитися із Запрошенням. Суттєві недоліки в наданні інформації, яка вимагається в Запрошенні, можуть призвести до відхилення пропозиції.</p> <p>2.2 Ваша пропозиція повинна бути складена українською мовою.</p> <p>2.3 Пропозиція Постачальника повинна складатися з наступних документів:</p> <ul style="list-style-type: none">• Заповненої та підписаної уповноваженою особою Технічної пропозиції (Додаток 2);• Заповненої та підписаної уповноваженою особою Фінансової пропозиції (Додаток 3);• Заповнений та підписаний уповноваженою особою список кількості робітників, одночасно задіяних на будівельному майданчику (Додаток 4);• Заповнений та підписаний уповноваженою особою список інструментів, обладнання та техніки, які будуть задіяні в ході проведення ремонтних робіт (Додаток 5)• Заповненої та підписаної уповноваженою особою Реєстраційної форми постачальника (Додаток 6);• Заповненого та підписаного уповноваженою особою Кодекс поведінки постачальника (Додаток 7).• Гарантійний лист, щодо прийняття умов Договору підряду (Додаток 8);• Обов'язкових документів, перелік яких наведено в Розділі 5. Учасник зобов'язаний надати всі документи, що зазначені в Розділі 5, для підтвердження кваліфікаційних вимог учасника. <p>Учасник тендеру приймає до уваги та погоджується з тим, що організація залишає за собою право вимагати від учасника тендеру додаткові документи та/або інформацію, що підтверджують відповідність окремих положень документів вимогам та умовам цього тендерного оголошення.</p> <p>2.4 Учасник тендеру повинен подати Технічну пропозицію, використовуючи Форми, передбачені в Додатках до цього запрошення. Технічна пропозиція не має включати будь-які ціни або фінансову інформацію. Якщо Технічна пропозиція постачальника міститиме істотну фінансову інформацію, Пропозиція Постачальника буде дискваліфікована.</p> <p>2.5.1 Фінансова пропозиція готується використовуючи Форму, наведену в Розділі 6. Ціни та інша фінансова інформація не повинні розкриватися у будь-якому іншому місці, окрім цього документу.</p> <p>2.5.2 Фінансова пропозиція має містити повну вартість послуг та будівельних матеріалів з врахуванням всіх необхідних платежів та зборів в національній валюті України - гривні.</p> <p>2.6 Учасник тендеру обов'язково має бути зареєстрований в Україні юридичною особою приватного права або фізичною особою-підприємцем та</p>

забезпечити фахівців в достатній кількості, необхідній для виконання технічних завдань, мати відповідний код Класифікації видів економічної діяльності (КВЕД-2010) секції F «Будівництво» (41.10-43.99).

2.7 Учасник тендеру може подати лише одну пропозицію.

2.8 Пропозиція має залишатися дійсною протягом терміну дії договору. Пропозиція, дійсна протягом коротшого періоду, може бути відхилена.

2.9 Учасники тендеру можуть вимагати роз'яснень щодо положень та вимог, викладених у Запрошенні. Будь-який запит на роз'яснення повинен бути надісланий у письмовій формі за електронною адресою: Tender_requests@dk.od.ua.

2.10 Візит на об'єкт є **обов'язковим**, враховуючи складність вимог. Візит на об'єкт буде організований за вимогою учасника. До участі у візиті допускається максимум два представники від компанії. Імена та контактні дані представників компанії повинні бути надані в письмовій формі не пізніше **20 травня 2026р** до 13:00 за київським часом на електронну пошту: tenders@dk.od.ua.

Пропозиції, що не відповідають потрібному формату, не можуть бути прийняті до уваги.

3. Подання пропозицій

3.1 Учасник тендеру подає належним чином підписану та повну Пропозицію, що містить документи та форми відповідно до вимог Запрошення. Подання здійснюється в порядку, визначеному у Запрошенні. Пропозиція підписується належним чином уповноваженою особою (особами) та скріплюється печаткою (за наявності).

3.2 Учасник тендеру може подавати свої пропозиції стосовно всіх лотів, окремих лотів або одного конкретного лоту. В разі подання пропозицій щодо кількох лотів, учасник тендеру гарантує можливість одночасного надання послуг/виконання робіт за цими лотами.*

*В іншому випадку, якщо учасник тендеру подає свою пропозицію не на всі позиції/перелік, що вказані в рамках лоту, дана пропозиція визнається неповною та не може бути розглянутою.

3.3 Пропозиція буде надсилатися електронною поштою:

Укажіть, будь ласка, у темі листа:

- Фразу «RFP F-09-2026 _Ремонти Кіровоградська область_Іванівка»;
- Назву своєї фірми/ФОП.

УВАГА! Технічна пропозиція та Фінансова пропозиція повинні подаватися ОКРЕМИМИ ФАЙЛАМИ, з назвами, які дозволяють їх чітко ідентифікувати!

Пропозиція повинна бути надіслана лише за наступною електронною адресою: tenders@dk.od.ua.

Учасники тендеру повинні бути надзвичайно пильними, щоб вчасно подати свою пропозицію. ГО «Десяте квітня» не несе відповідальності та не прийматиме до уваги будь-які заявки, подані із запізненням через збій сервера або відключення електроенергії, локально чи

глобально.

Учасник тендеру може надіслати більше одного електронного листа, щоб подати всі документи для участі в тендері, та несе відповідальність за перевірку того, щоб усі електронні листи були отримані належним чином до кінцевого терміну подачі заявок.

4. Оцінка пропозицій

4.1 ДК проводитиме оцінку виключно на основі поданих Технічної та Фінансової пропозицій. Оцінка пропозицій буде складатися з наступних етапів:

- Попередній розгляд
- Мінімальна прийнятність та кваліфікація
- Оцінка технічних пропозицій
- Оцінка фінансових пропозицій
- Фінальна оцінка

4.2 Попередній розгляд:

ДК розглядає Пропозиції, щоб визначити їх відповідність мінімальним формальним вимогам:

- Пропозиції мають бути подані у встановлений термін.
- Пропозиції повинні відповідати встановленому терміну дії пропозиції.
- Пропозиції мають бути підписані належним чином уповноваженою особою (особами) та скріплені печаткою (за наявності).
- Подання пропозицій із використанням встановлених форм.
- Подання Технічної та Фінансової пропозицій окремими файлами.
- Пропозиції включають запитовану документацію, включаючи документацію щодо юридичного статусу та реєстрації;
- Учасник тендеру є юридично зареєстрованою особою приватного права в Україні.

ДК залишає за собою право відхилити пропозицію на цьому етапі, якщо вона не відповідає мінімальним формальним вимогам.

4.3 Прийнятність та кваліфікація Учасника тендеру буде оцінюватися відповідно до Критеріїв попередньої кваліфікації, зазначених у Розділі 5.

ДК залишає за собою право відхилити пропозицію на цьому етапі, якщо вона не відповідає вимогам тендеру.

4.4 Технічна комісія повинна переглядати та оцінювати Технічні пропозиції на основі їх відповідності Технічному завданню та іншим документам Запрошення, застосовуючи критерії оцінювання, підкритерії та бальну систему, визначені в Розділі 5.

4.5 На наступному етапі фінансова комісія буде розглядати фінансові пропозиції лише тих учасників, пропозиція яких набере показник Частки балу технічної пропозиції **більше 35**, встановлений в Розділі 3.

4.6 Тендерною комісією буде проведено фінальну оцінку та застосовано комбінований метод нарахування балів, який базуватиметься на поєднанні технічного та фінансового результатів, при цьому вага технічної пропозиції складатиме 70% загального балу, а вага фінансової пропозиції відповідно 30% загального балу.

4.7 Формули для оцінювання пропозицій будуть такими:

Оцінка технічної пропозиції (ТП):

ЧАСТКА БАЛУ ТЕХНІЧНОЇ ПРОПОЗИЦІЇ = 70% x Бал Технічної оцінки

Оцінка фінансової пропозиції (ФП):

ЧАСТКА БАЛУ ФІНАНСОВОЇ ПРОПОЗИЦІЇ = 30% x Найнижча Вартість пропозиції / Вартість пропозиції, що оцінюється

Загальний бал = ЧАСТКА БАЛУ ТЕХНІЧНОЇ ПРОПОЗИЦІЇ + ЧАСТКА БАЛУ ФІНАНСОВОЇ ПРОПОЗИЦІЇ

4.8 Для сприяння розгляду, оцінці та порівнянню пропозицій ДК може на власний розсуд звернутися до будь-якого учасника тендеру з проханням роз'яснити положення його пропозиції.

Запити ДК щодо роз'яснень та відповіді на них мають бути письмовими та не повинні змінювати ціни чи суть пропозиції, за винятком:

надання роз'яснень,

підтвердження виправлення арифметичних помилок, виявлених ДК при оцінці пропозицій відповідно до Запрошення.

Якщо учасник тендеру не погоджується з виправленням помилок, зробленим ДК, його пропозиція буде відхилена. Будь-яке незапитане ДК роз'яснення, подане учасником тендеру у зв'язку з його пропозицією, не буде враховане під час оцінки.

4.9 Якщо Пропозиція відповідає Технічним вимогам Запрошення, ДК має право не розглядати будь-які невідповідності чи упущення у пропозиції, які, на думку ДК, не становлять істотного відхилення від вимог Запрошення.

ДК може вимагати від учасника тендеру протягом розумного періоду часу надати необхідну інформацію чи документацію для виправлення невідповідностей або недоліків у пропозиції, що стосуються вимог до документації.

Такі упущення не повинні бути пов'язані з ціною пропозиції.

4.10 За **лотом 1** Переможцем тендеру буде визнано Постачальника, чия пропозиція отримала найвищий Загальний бал пропозиції.

За **лотом 2** Переможцем тендеру буде визнано Постачальника, чия пропозиція отримала найвищий Загальний бал пропозиції.

5. Укладення договору

5.1 ДК залишає за собою право визнати всі пропозиції як невідповідні та відхилити всі пропозиції в будь-який час до укладення договору, не несучи жодної відповідальності чи зобов'язання інформувати учасників тендеру. ДК не зобов'язана укладати договір за найнижчою ціною.

5.2 До закінчення терміну дії пропозиції учасника тендеру, ДК укладає договір із учасником тендеру, який отримав найвищий загальний бал.

5.3 На момент укладання договору ДК залишає за собою право змінювати кількість послуг та/або товарів без будь-якої зміни ціни одиниці продукції або

	<p>інших умов договору.</p> <p>5.4 Ціни мають бути закріплені на весь час дії договору.</p> <p>5.5 Протягом трьох (3) днів з дати отримання договору переможець тендеру підписує, датує договір та повертає його ДК. Якщо цього не буде зроблено, це може бути достатньою підставою для анулювання рішення щодо переможця тендеру та ДК може передати договір учаснику, який був другим за оцінкою комісії, або запросити нові пропозиції.</p>
6. Платіжні умови	<p>Оплата буде здійснена у безготівковій формі шляхом переказу на банківський рахунок постачальника.</p>

РОЗДІЛ 3. ІНФОРМАЦІЙНИЙ ЛИСТ ДО ТЕНДЕРУ

Інформація	Особливі інструкції/вимоги
1. Мова пропозиції	Ваша пропозиція повинна бути складена українською мовою.
2. Період дії пропозиції	Пропозиція має залишатися дійсною протягом терміну дії договору
3. Валюта пропозиції	Національна валюта України - гривня
4. Кінцевий термін подання запитів на роз'яснення / запитань	20 травня 2026 року не пізніше 13:00 години за київським часом на електронну адресу: Tender_requests@dk.od.ua
5. Кінцевий термін отримання пропозиції	23:59 год. за східноєвропейським часом 14 травня 2026 року
6. Допустимий спосіб подання пропозицій	За електронною адресою: tenders@dk.od.ua : <ul style="list-style-type: none"> • Тема листа: фраза «RFP F-09-2025 _Ремонти Кіровоградська область_Іванівка», назва учасника тендера; • Документи мають подаватися у відсканованому вигляді та ОКРЕМИМИ ФАЙЛАМИ, які дозволяють їх чітко ідентифікувати (Технічна пропозиція; Фінансова пропозиція, Кількість робітників; Інструменти, обладнання та техніка; Реєстраційна форма; Кодекс поведінки; Копії реєстраційних документів і т.д.).
7. Метод оцінки пропозицій	Метод комбінованого підрахунку балів, використовуючи розподіл ваги технічної та фінансової пропозиції 70% та 30% відповідно. Пропозиція, що набере показник Частки балу технічної пропозиції менше 35 , дискваліфікується.
8. ДК укладе контракт з:	Постачальником, чия пропозиція отримала найвищий Загальний бал пропозиції за лотом 1. З учасником (учасниками), чия пропозиція зайняла друге місце, буде укладено контракт на бекпостачання. Постачальником, чия пропозиція отримала найвищий Загальний бал пропозиції за лотом 2. З учасником (учасниками), чия пропозиція зайняла друге місце, буде укладено контракт на бекпостачання.
9. Тип договору	Договір підряду

РОЗДІЛ 4. ТЕХНІЧНЕ ЗАВДАННЯ

1. Предмет закупівлі:

Лот 1. Роботи з вогнезахисного оброблення дерев'яних конструкцій покрівлі та монтажу системи блискавкозахисту будівлі за адресою: с. Іванівка, Надлацької сільської ради, Голованівського району Кіровоградської області, вул. Шкільна, 5. (власник - Надлацька сільська рада, Голованівський район, Кіровоградська область).

Лот 2. Роботи з встановлення системи пожежної сигналізації та системи керування евакуюванням за адресою : с. Іванівка, Надлацької сільської ради, Голованівського району Кіровоградської області, вул. Шкільна, 5. (власник - Надлацька сільська рада, Голованівський район, Кіровоградська область).

Лот 1

Виконання робіт з вогнезахисного оброблення дерев'яних конструкцій та монтажу системи блискавкозахисту.

Коди за ДК 021:2015 (CPV):

- 45343000-3 — Роботи із встановлення систем протипожежного захисту
- 45312310-3 — Роботи із захисту від блискавки

Лот 2

Виконання робіт з монтажу системи пожежної сигналізації та системи керування евакуюванням людей.

Код за ДК 021:2015 (CPV):

- 45312100-8 — Встановлення систем пожежної сигналізації

2. Загальні вимоги до виконання робіт

2.1. Роботи повинні виконуватися відповідно до:

- вимог чинного законодавства України;
- державних будівельних норм;
- нормативних документів у сфері пожежної безпеки;
- вимог охорони праці;
- правил технічної експлуатації електроустановок;
- технологічних вимог виробників обладнання та матеріалів.

2.2. Усі роботи повинні бути виконані з дотриманням вимог щодо якості, безпеки, надійності та експлуатаційної придатності змонтованих систем і конструкцій.

2.3. Підрядник несе повну відповідальність за:

- якість виконаних робіт;
- дотримання технології виконання робіт;
- відповідність використаних матеріалів вимогам нормативної документації;
- дотримання вимог пожежної та електробезпеки;
- забезпечення охорони праці персоналу під час виконання робіт.

3. Обсяг робіт

3.1. Обсяг робіт за кожним лотом визначається відомістю обсягів робіт та матеріалів, що є невід'ємним додатком до цього Запрошення (Додаток 1).

3.2. Учасник при підготовці тендерної пропозиції повинен врахувати повний комплекс робіт, матеріалів, витрат, механізмів та супутніх заходів, необхідних для повного, завершеного та належного виконання робіт за відповідним лотом.

3.3. До вартості пропозиції повинні бути включені всі витрати, пов'язані з:

- доставкою матеріалів;
- навантажувально-розвантажувальними роботами;

- використанням механізмів та обладнання;
- монтажем;
- випробуваннями;
- пусконаладжувальними роботами;
- прибиранням робочої зони;
- вивезенням відходів;
- оформленням виконавчої документації;
- іншими витратами, необхідними для завершення робіт.

3.4. Учасник у складі тендерної пропозиції повинен надати:

- договірну ціну;
- локальний кошторис;
- відомість ресурсів;
- підсумкову відомість ресурсів;
- розрахунок загальновиробничих витрат (за необхідності).

3.5. Кошторисна документація повинна бути сформована відповідно до чинних кошторисних норм України.

3.6. У разі виявлення під час виконання договору необхідності виконання додаткових робіт, не передбачених початковою відомістю обсягів робіт, такі роботи оформлюються окремо відповідно до умов договору та вимог чинного законодавства України.

4. Обстеження об'єкта

4.1. До подання тендерної пропозиції Учасник повинен самостійно здійснити обстеження об'єкта для визначення:

- фактичного стану об'єкта;
- умов виконання робіт;
- обсягів робіт;
- необхідних матеріалів;
- можливих ризиків та особливостей виконання робіт.

4.2. Під час обстеження Учасник, за необхідності, повинен виконати:

- заміри;
- уточнення технічних рішень;
- перевірку доступу до місць виконання робіт;
- оцінку умов виконання монтажних та висотних робіт.

4.3. Подання тендерної пропозиції підтверджує, що Учасник:

- ознайомився з об'єктом;
- отримав достатній обсяг інформації для виконання робіт;
- врахував усі ризики та витрати;
- не матиме в подальшому претензій щодо умов виконання робіт.

5. Нормативні вимоги до виконання робіт

5.1. Для Лота 1

Роботи повинні виконуватись відповідно до вимог чинних нормативних документів України, зокрема:

- ДБН В.1.1-7:2016 «Пожежна безпека об'єктів будівництва»;
- ДБН В.2.5-56:2014 «Системи протипожежного захисту»;
- ДСТУ EN 62305-1:2012;
- ДСТУ EN 62305-2:2012;
- ДСТУ EN 62305-3:2012;
- ДСТУ EN 62305-4:2012;
- ПУЕ;

- НАПБ А.01.001-2014;
- ДСТУ 4479:2005;
- іншими чинними нормативно-правовими актами України.

Матеріали, що застосовуються для вогнезахисного оброблення, повинні мати:

- сертифікати відповідності;
- висновки санітарно-епідеміологічної експертизи (за необхідності);
- регламент застосування;
- підтвердження групи вогнезахисної ефективності.

Система блискавкозахисту повинна:

- відповідати вимогам ДСТУ EN 62305;
- мати належний контур заземлення;
- забезпечувати захист елементів системи від корозії;
- включати виконання вимірювання опору заземлення.

5.2. Для Лота 2

Роботи повинні виконуватись відповідно до:

- ДБН В.2.5-56:2014;
- ДСТУ EN 54;
- ДБН В.1.1-7:2016;
- НАПБ А.01.001-2014;
- ПУЕ;
- інших чинних нормативних документів.

Після завершення монтажу Підрядник повинен забезпечити:

- проведення пусканалагоджувальних робіт;
- перевірку працездатності систем;
- тестування обладнання;
- комплексне тестування системи;
- перевірку всіх зон виявлення;
- перевірку роботи системи оповіщення;
- передачу виконавчої документації;
- інструктаж відповідальних осіб Замовника.

6. Кваліфікаційні вимоги до Учасника

6.1. Учасник повинен мати право на виконання відповідних видів робіт відповідно до вимог чинного законодавства України.

6.2. Для виконання робіт з монтажу систем пожежної сигналізації та систем керування евакуюванням Учасник повинен мати чинну ліцензію на провадження господарської діяльності з надання послуг і виконання робіт протипожежного призначення відповідно до Постанови Кабінету Міністрів України №852.

6.3. Для виконання робіт з монтажу систем блискавкозахисту Учасник повинен мати:

- кваліфікований електротехнічний персонал;
- працівників з відповідною групою допуску з електробезпеки;
- чинні посвідчення та протоколи перевірки знань;
- документи щодо проходження навчання з охорони праці.

6.4. Для виконання робіт з вогнезахисного оброблення дерев'яних конструкцій Учасник повинен:

- мати підтверджений досвід виконання аналогічних робіт;
- використовувати сертифіковані вогнезахисні матеріали;
- забезпечити дотримання технології нанесення матеріалів відповідно до регламенту виробника.

6.5. Учасник повинен мати:

- кваліфікований інженерно-технічний персонал;
- працівників відповідної кваліфікації;
- матеріально-технічну базу;
- інструмент, обладнання та механізми, необхідні для виконання робіт.

6.6. У складі тендерної пропозиції Учасник повинен надати:

- копії чинних дозвільних документів та/або ліцензій;
- довідку про наявність працівників відповідної кваліфікації;
- довідку про наявність матеріально-технічної бази;
- інформацію про досвід виконання аналогічних договорів;
- копії не менше одного аналогічного договору та документів, що підтверджують його виконання;
- реквізити підприємства та контактні дані відповідальної особи.

6.7. Розрахунок вартості робіт

Фінансова пропозиція учасника подається шляхом заповнення відповідного додатка до тендерної документації у форматі Excel із зазначенням вартості робіт та матеріалів у національній валюті України з урахуванням ПДВ, усіх податків, зборів, супутніх витрат, транспортних витрат, навантаження, розвантаження, підйому, монтажу, витрат на доставку матеріалів, вивезення сміття та всіх інших витрат, необхідних для повного виконання робіт.

У разі необхідності Замовник має право додатково запросити у учасника деталізацію вартості у вигляді локальних кошторисів, відомостей ресурсів, договірної ціни або інших розрахункових документів у форматі, що відповідає чинним кошторисним нормам України.

7. Умови виконання робіт

7.1. Загальні умови

Роботи повинні виконуватись із забезпеченням:

- безпечних умов перебування людей;
- мінімізації шуму;
- мінімізації запилення;
- захисту конструкцій та майна;
- належного санітарного стану.

7.2. Організація виконання робіт

До початку робіт Виконавець зобов'язаний:

- погодити графік виконання робіт;
- погодити порядок доступу на об'єкт;
- визначити місця складування матеріалів;
- погодити порядок виконання робіт.

7.3. Приховані роботи

Приховані роботи:

- підлягають обов'язковому огляду;
- оформлюються актами;
- не можуть бути закриті без погодження Замовника.

Виконавець забезпечує фотофіксацію прихованих робіт та передає фото Замовнику в електронному вигляді.

7.4. Заходи із захисту об'єкта

Виконавець зобов'язаний:

- забезпечити укриття обладнання та меблів;
- застосовувати захисні плівки та екрани;
- після завершення робіт прибрати будівельне сміття;
- вивезти відходи;
- привести об'єкт у належний стан.

8. Вимоги з охорони праці та пожежної безпеки

Виконавець зобов'язаний забезпечити дотримання:

- Закону України «Про охорону праці»;
- Кодексу цивільного захисту України;
- НАПБ А.01.001-2014;
- ПУЕ;
- НПАОП 0.00-1.15-07;
- інших нормативно-правових актів України.

Працівники повинні бути забезпечені:

- спецодягом;
- засобами індивідуального захисту;
- необхідним інструментом;
- засобами пожежогасіння.

9. Порядок здачі та приймання виконаних робіт

9.1. Роботи вважаються виконаними після:

- повного завершення робіт;
- підписання актів виконаних робіт;
- передачі виконавчої документації.

9.2. Виконавець передає:

- акти виконаних робіт;
- виконавчу документацію;
- сертифікати;
- паспорти;
- гарантійні документи;
- протоколи випробувань;
- протоколи вимірювання опору заземлення.

9.3. Замовник має право вимагати усунення недоліків або повторного виконання робіт неналежної якості.

10. Вимоги до якості робіт та матеріалів

10.1. Усі матеріали та обладнання повинні:

- бути новими;
- не бути у використанні;
- відповідати законодавству України;
- мати необхідні технічні характеристики.

10.2. Матеріали та обладнання повинні мати:

- сертифікати відповідності;
- декларації відповідності;
- технічні паспорти;
- інструкції з експлуатації.

10.3. Обладнання та матеріали повинні постачатися офіційними каналами поставки на території України.

11. Гарантійні зобов'язання

11.1. Виконавець надає гарантію на:

- виконані роботи;
- змонтовані системи;
- використані матеріали та обладнання.

11.2. Гарантійний строк становить не менше 12 місяців з дати підписання актів виконаних робіт.

11.3. Протягом гарантійного строку Виконавець зобов'язаний власним коштом усунути недоліки, що виникли внаслідок:

- неналежної якості робіт;
- порушення технології;
- використання неякісних матеріалів;
- неправильного монтажу.

11.4. У разі виявлення несправностей Виконавець зобов'язаний забезпечити виїзд спеціаліста на об'єкт протягом ___ робочих днів з моменту письмового повідомлення Замовника.

12. Виконавча документація

12.1. Після завершення робіт Виконавець передає Замовнику комплект виконавчої документації.

12.2. До складу документації входять:

- акти виконаних робіт;
- акти на приховані роботи;
- виконавчі схеми;
- сертифікати;
- паспорти;
- протоколи випробувань;
- гарантійні документи;
- інструкції з експлуатації.

12.3. Для систем пожежної сигналізації додатково передаються:

- структурні схеми системи;
- схеми підключення обладнання;
- маркування кабельних ліній;
- конфігурація системи (за наявності програмованого обладнання).

12.4. Документація передається у паперовому та, за вимогою Замовника, електронному вигляді.

13. Вимоги до систем пожежної сигналізації

13.1. Система повинна забезпечувати:

- автоматичне виявлення пожежі;
- передачу сигналу про пожежу;
- оповіщення людей;
- формування сигналів управління;
- контроль працездатності.

13.2. Обладнання повинно бути сумісним між собою та відповідати:

- ДСТУ EN 54;
- ДБН В.2.5-56:2014.

13.3. Після завершення монтажу повинні бути проведені:

- пусканалагоджувальні роботи;
- комплексне тестування;
- перевірка всіх зон;
- перевірка системи оповіщення.

14. Вимоги до системи блискавкозахисту

14.1. Система блискавкозахисту повинна виконуватись відповідно до:

- ДСТУ EN 62305;

- ПУЕ;
- чинних нормативних документів України.

14.2. Після завершення монтажу Виконавець повинен провести:

- вимірювання опору заземлення;
- перевірку цілісності струмовідводів;
- перевірку з'єднань;
- оформлення відповідних протоколів.

14.3. Виконавець повинен забезпечити захист елементів системи від корозії та механічних пошкоджень.

15. Форс-мажорні обставини

Сторони звільняються від відповідальності у разі виникнення форс-мажорних обставин, зокрема:

- бойових дій;
- надзвичайних ситуацій;
- пожеж;
- аварій;
- стихійних лих;
- рішень органів державної влади;
- інших обставин непереборної сили.

16. Вимоги щодо дотримання екологічних норм

16.1. Виконавець зобов'язаний забезпечити дотримання вимог природоохоронного законодавства України.

16.2. Будівельні відходи повинні:

- своєчасно прибиратися;
- складуватися у визначених місцях;
- вивозитися відповідно до законодавства України.

16.3. Забороняється:

- спалювання будівельних відходів;
- забруднення території;
- пошкодження інженерних мереж та зелених насаджень.

ВІДОМІСТЬ ОБСЯГІВ РОБІТ ТА МАТЕРІАЛІВ

Лот 1. Роботи з вогнезахисного оброблення дерев'яних конструкцій покрівлі та монтажу системи блискавкозахисту будівлі за адресою: с. Іванівка, Надлацької сільської ради, Голованівського району Кіровоградської області, вул. Шкільна, 5.

Загальна площа ремонту: 1270,89 м²

Об'єми робіт та матеріалів зазначено у Додатку 1 до Запрошення.

ВІДОМІСТЬ ОБСЯГІВ РОБІТ ТА МАТЕРІАЛІВ

Лот 2. Роботи з встановлення системи пожежної сигналізації та системи керування евакуюванням за адресою : с. Іванівка, Надлацької сільської ради, Голованівського району Кіровоградської області, вул. Шкільна, 5.

Загальна площа ремонту: 1270,89 м2

Об'єми робіт та матеріалів зазначено у Додатку 1 до Запрошення.

План приміщення, що підлягає ремонту

Лот 1. Роботи з вогнезахисного оброблення дерев'яних конструкцій покрівлі та монтажу системи блискавозахисту будівлі за адресою: с. Іванівка, Надлацької сільської ради, Голованівського району Кіровоградської області, вул. Шкільна, 5.

Загальна площа ремонту: 1270,89 м²

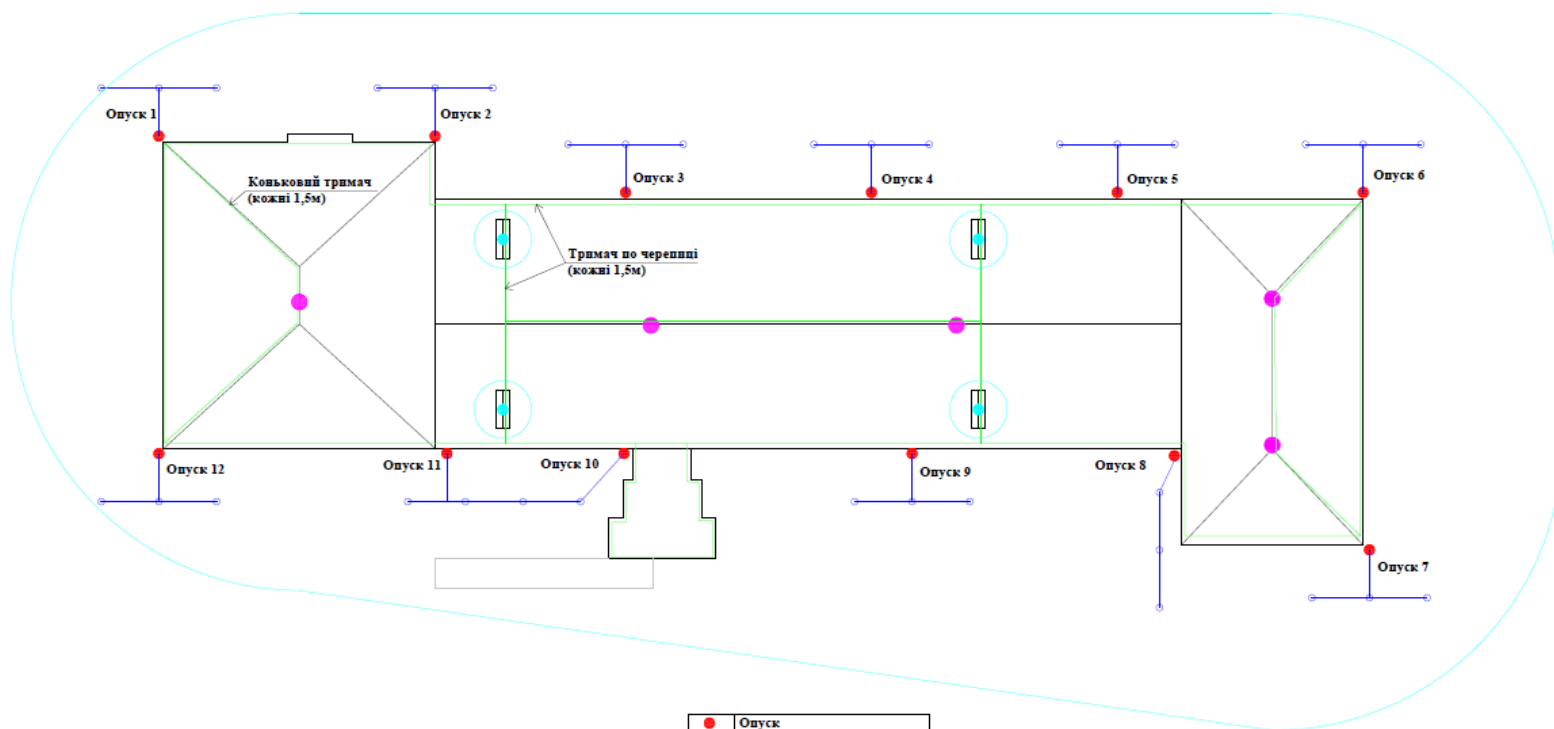

●	Опуск
●	Блискавкоприймач М-10/31
●	Блискавкоприймач М-06/15
○	Заземлювач л=3м
—	Дріт d=8мм
—	Полоса 40x4
—	Зона захисту блискавкоприймача

План приміщення, що підлягає ремонту

Лот 2. Роботи з встановлення системи пожежної сигналізації та системи керування евакуюванням за адресою : с. Іванівка, Надлацької сільської ради, Голованівського району Кіровоградської області, вул. Шкільна, 5.

Загальна площа ремонту: 1270,89 м²

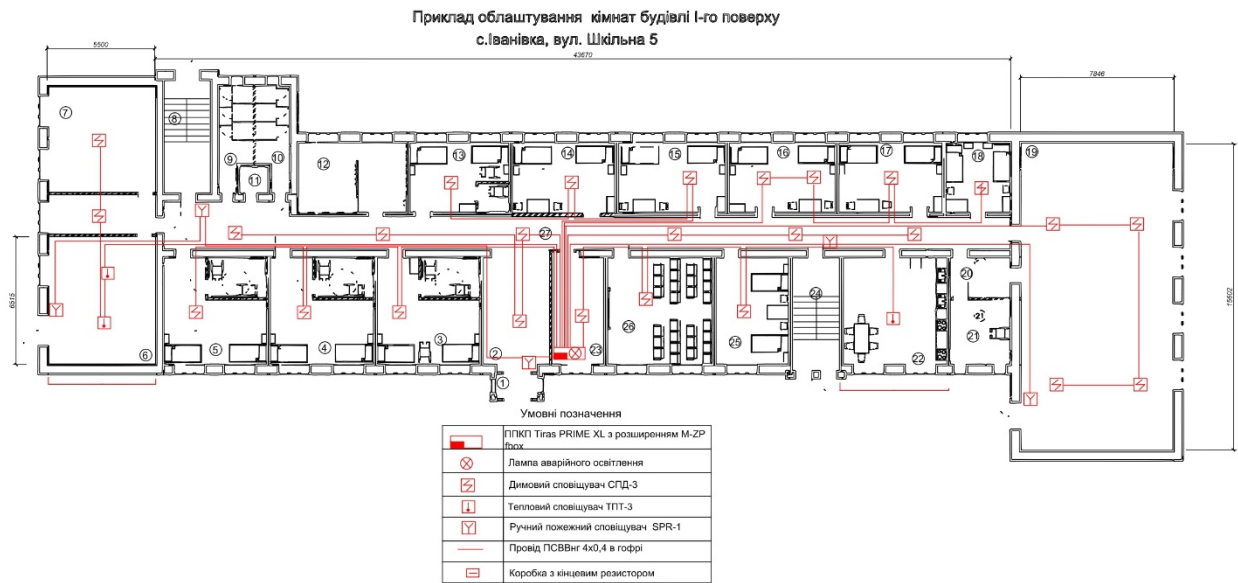

Приклад облаштування кімнат будівлі II-го поверху
с.Іванівка, вул. Шкільна 5

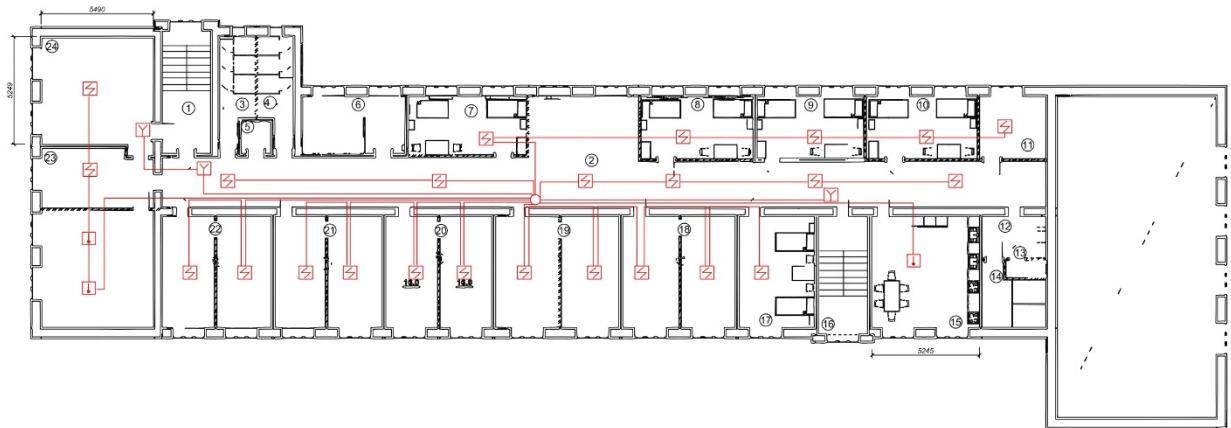

Приклад облаштування кімнат будівлі I-го поверху
с.Іванівка, вул. Шкільна 5

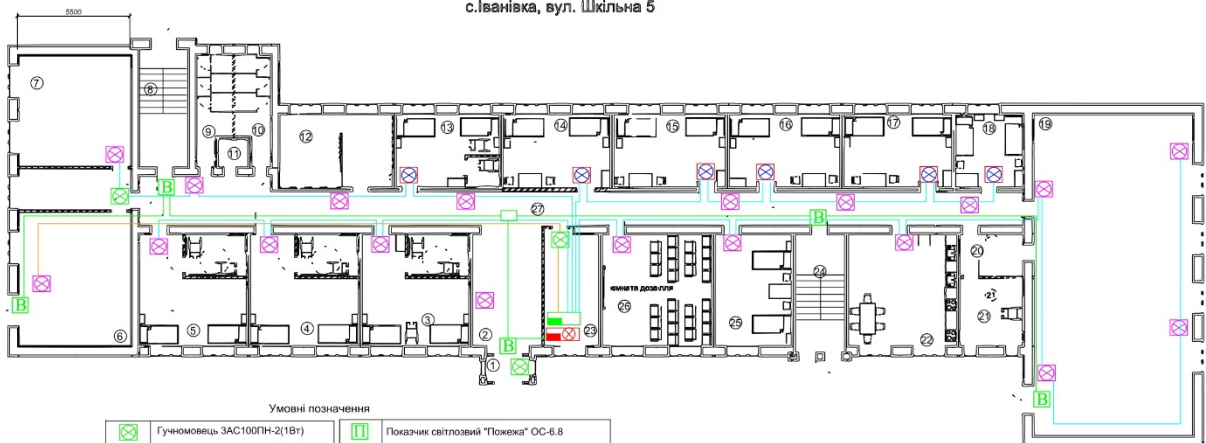

Умовні позначення

	Гучномовець ЗАС100ПН-2(1Вт)		Показник світлозвій "Пожеза" ОС-6.8
	Гучномовець 6АС100ПН-2 (3Вт)		Світловий позначник "Вихід" ОС-1
	Гучномовець 6АС100ПН-2 (6 Вт)		ГПЗЛТ Газ PRIME XL з розширенням М-2Р флок
	Кабель JE-H(S)JE30 1x2x0.8 ("Веллез") оповіщення персоналу		Комплекс оповіщення ВЕЛЛЕЗи-120-400
	Кабель JE-H(S)JE30 1x2x0.8 (система оповіщення "Веллез")		Кнопка ручного пуску системи оповіщення
	Кабель JE-H(S)JE30 1x2x0.8 (система оповіщення "Трас")		Коробка КВР 01/30-100В

Приклад облаштування кімнат будівлі II-го поверху
с.Іванівка, вул. Шкільна 5

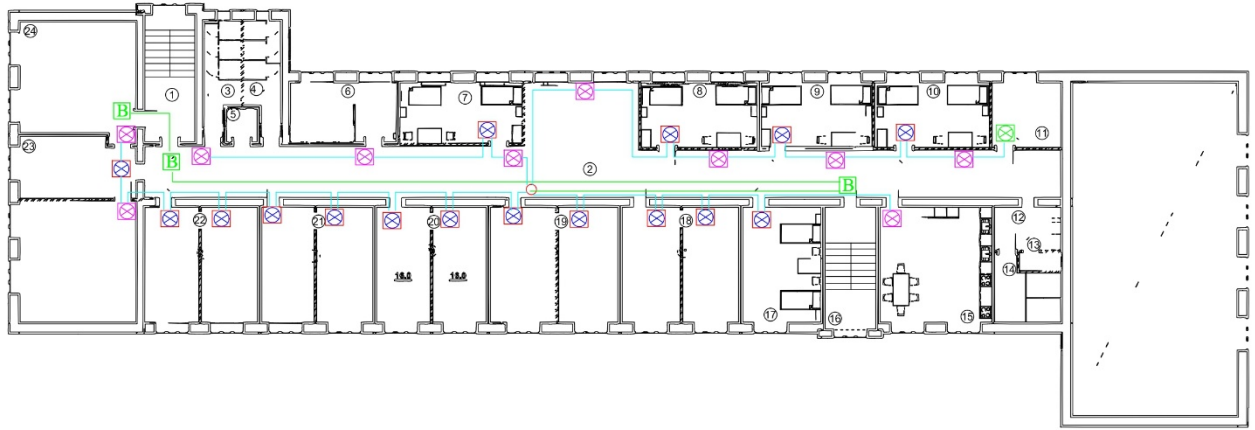

РОЗДІЛ 5. КРИТЕРІЇ ОЦІНЮВАННЯ

Затребуванні документи:

- Документи, видані уповноваженими органами влади, що підтверджують реєстрацію учасника тендеру в Україні юридичною особою або фізичною особою-підприємцем;
- Належним чином підписані Технічна, Фінансова пропозиції, Список робітників, Список інструментів, Реєстраційна форма постачальника та Кодекс поведінки Постачальника, згідно з Формами;
- Копії реєстраційних документів юридичної особи або ФОП;
- Документи, що підтверджують повноваження особи-підписанта (для юридичних осіб);
- Довідка з банку про наявність рахунка для безготівкового перерахування коштів;
- Портфолію.
- Копії будь-яких інших документів, які, на Вашу думку, можуть слугувати підтвердженням заявлених можливостей до надання послуг, зазначених у Технічній пропозиції;

Критерії попереднього розгляду

Надіслані пропозиції будуть розглянуті на основі принципу "Так" або "Ні", щоб визначити відповідність наведеним нижче мінімальним критеріям / вимогам:

- Пропозиції мають бути подані у встановлений термін
- Пропозиції повинні відповідати встановленому терміну дії пропозиції
- Пропозиції мають бути підписані належним чином уповноваженою особою (особами) та скріплені печаткою (за наявності)
- Подання пропозицій із використанням встановлених форм.
- Подання Технічної та Фінансової пропозицій окремими файлами.
- Пропозиції включають запитувану документацію, включаючи документацію щодо юридичного статусу та реєстрації;
- Учасник тендеру є юридично зареєстрованою особою приватного права в Україні

МЕТОДОЛОГІЯ ТЕХНІЧНОЇ ОЦІНКИ ТА КОНТРОЛЬНИЙ СПИСОК ДЛЯ ПОДАЧІ ПРОПОЗИЦІЙ

1. Критерії попередньої кваліфікації	Формат подання	Оцінка
Спроможність / кваліфікація Учасника тендеру	Необхідна документація	Оцінка
1.1 Виписка/Витяг з Єдиного державного реєстру юридичних осіб, фізичних осіб-підприємців та громадських формувань з датою створення юридичної особи, щонайменше за 2 роки до кінцевого терміну подання тендерної пропозиції. Виписка з реєстру повинна підтверджувати, що хоча б один код КВЕД (класифікація видів економічної діяльності) підприємства починається з цифри 41, 42 або 43 ОБОВ'ЯЗКОВА ВИМОГА	Прикріпіть копію виписки/витягу з реєстру;	ПРОЙШОВ/НЕ ПРОЙШОВ (якщо документ не надано - дискваліфікація)
1.2 Документ(и) про реєстрацію юридичної особи в органах Державної податкової служби України (а саме: платник єдиного податку, платник ПДВ) ОБОВ'ЯЗКОВА ВИМОГА	Прикріпіть витяг з реєстру платників єдиного податку або витяг з реєстру платників ПДВ;	ПРОЙШОВ/НЕ ПРОЙШОВ (якщо документ не надано - дискваліфікація)
1.3 Прийняття умов Договору підряду (підписаний/завірений печаткою (за наявності) надати гарантійний лист) ОБОВ'ЯЗКОВА ВИМОГА	Прикріпіть своє підтвердження прийняття, надавши гарантійний лист у довільній формі, поставивши дату, підпис та печатку (за наявності);	ПРОЙШОВ/НЕ ПРОЙШОВ (якщо документ не надано - дискваліфікація)

1.4. Здійснення візиту на об'єкт – надати копію акту огляду об'єкта у складі своєї пропозиції ОБОВ'ЯЗКОВА ВИМОГА	Прикріпіть акт візиту, поставивши дату, підпис та печатку (за наявності);	ПРОЙШОВ/НЕ ПРОЙШОВ (якщо візит не здійснений - дискваліфікація)
1.5 Прийняття Кодексу поведінки постачальників (Додаток 7) ОБОВ'ЯЗКОВА ВИМОГА	Додайте своє підтвердження прийняття Кодексу поведінки постачальника, поставивши дату, підпис та печатку (за наявності) (Додаток 7);	ПРОЙШОВ/НЕ ПРОЙШОВ (якщо документ не надано - дискваліфікація)
1.6 Наявність належним чином заповненого Додатку 6 - Реєстраційна форма постачальника ОБОВ'ЯЗКОВА ВИМОГА	Прикріпіть належним чином заповнений Додаток 6 - Реєстраційна форма постачальника;	ПРОЙШОВ/НЕ ПРОЙШОВ (якщо документ не надано - дискваліфікація)
1.7 Наявність підписаного та завіреного печаткою (за наявності) Додатку 2 ОБОВ'ЯЗКОВА ВИМОГА	Додайте належним чином підписаний та завірений печаткою (за наявності) Додаток 2.	ПРОЙШОВ/НЕ ПРОЙШОВ (якщо документ не надано - дискваліфікація)

Критерії технічної оцінки

Форми оцінки технічних пропозицій наведені на наступних сторінках. Максимальний бал, який може бути отриманий для кожного критерію оцінки вказує на відносну значимість або частину такого критерію в загальній технічній оцінці.

Матриця оцінки:

Критерії	Максимальні бали, які можна отримати	Механізм підрахунку балів
1. Спроможність компанії – учасника тендеру - та підтверджений досвід – максимум 55 балів		
1.1. Профіль компанії Відповідно до критерію 1.1, надайте Виписку/Витяг з Єдиного державного реєстру юридичних осіб, фізичних осіб-підприємців та громадських формувань з чітким зазначенням кодів КВЕД (класифікація видів економічної діяльності)	20 балів	20 балів: Основний код КВЕД (класифікація видів економічної діяльності) компанії починається з 41, 42 або 43 10 балів: Основний код КВЕД компанії не починається на 41, 42 або 43, проте в переліку кодів КВЕД є хоча б один, що починається на 41, 42 або 43
1.2. Роки професійного досвіду компанії - учасника тендеру Відповідно до критерію 1.1 вище, Виписка/Витяг з Єдиного державного реєстру юридичних осіб, фізичних осіб-підприємців та громадських формувань з чітким зазначенням дати державної реєстрації створення юридичної особи/ФОП	15 балів	15 балів: 5+ років з дати реєстрації; 10 балів: 3-5 років з дати реєстрації; 5 балів: 2 - 3 роки з дати реєстрації
1.3. Підтверджений досвід успішного надання подібних послуг з ремонту/будівництва: копії договорів на виконання	20 балів	20 балів: Наявність 3 попередніх відповідних

<p>аналогічних робіт або рекомендаційні листи від клієнтів. Кількість та опис аналогічних будівельних проєктів, які були успішно завершені протягом останніх 2 років. Під "аналогічними" маються на увазі будь-які ремонтні або будівельні роботи, включаючи, але не обмежуючись, будинками, громадськими будівлями, лікарнями, школами, гуртожитками. Будь ласка, включіть до 3 проєктів</p> <p>Для кожного аналогічного будівельного проєкту, будь ласка, надайте копії контрактів та докази щодо їх повного виконання (акти виконаних робіт) або рекомендаційні листи, в яких чітко вказано:</p> <p>(1) рік реалізації (з ... по ...)</p> <p>(2) місце розташування (область та район)</p> <p>(3) короткий опис (наприклад: "ремонт 9-поверхового житлового будинку" або "ремонт школи")</p> <p>(4) вартість проєкту</p>		<p>контрактів;</p> <p>15 балів: Наявність 2 попередніх відповідних контрактів;</p> <p>5 балів: Наявність 1 попереднього відповідного контракту;</p> <p>0 балів: Жоден попередній контракт не відповідає критеріям або не надано жодних документів</p>
<p>2. Персонал компанії та технічна спроможність - максимум 45 балів</p>		
<p>2.1. Кількість та компетенція працівників, одночасно залучених до проєкту, які можуть виконати всі види та обсяги ремонтних робіт відповідно до Дефектного акту (Запрошення)</p> <p>Додайте список робітників, які будуть задіяні у проєкті, використовуючи шаблон Додатку 2. Вкажіть спеціалізацію кожного робітника. Вкажіть, які види робіт будуть виконуватися цим працівником (всі роботи, зазначені в Дефектному акті (Запрошення), повинні бути охоплені)</p>	<p>25 балів</p>	<p>Кількість працівників, які будуть задіяні протягом терміну дії контракту та з необхідним профілем, має бути вказана.</p> <p>Для Лоту 1:</p> <ul style="list-style-type: none"> - Понад 8 працівники: 25 балів - Від 7 до 5 працівників: 20 балів - Від 4 до 3 працівників: 15 балів - Менше 2 працівників: 0 балів <p>Для Лоту 2:</p> <ul style="list-style-type: none"> - Понад 4 працівники: 25 балів - Від 3 до 2 працівників: 20 балів - Менше 2 працівників: 0 балів
<p>2.2. Наявність необхідних технічних можливостей, обладнання, можливість залучення необхідної техніки (в тому числі генератора для забезпечення безперебійної роботи), інструментів та ін.</p> <p>Додайте список інструментів, обладнання та техніки, які будуть задіяні у проведенні ремонтних робіт, використовуючи шаблон Додатку 3. Вкажіть найменування кожного інструменту, обладнання та техніки. Вкажіть у відповідному стовпчику, які з них наявні, а які можуть бути залучені/орендовані</p>	<p>20 балів</p>	<p>1-20 балів: кількість балів буде надаватися в залежності від кількості власного та залученого обладнання, інструментів, техніки</p>
<p>Максимально можлива кількість балів:</p>	<p>100 балів</p>	

Тільки пропозиції, що набрали показник Частки балу технічної пропозиції 35 та більше, будуть вважатись технічно прийнятними

РОЗДІЛ 6. ФОРМИ, ЩО ВИКОРИСТОВУЮТЬСЯ ДЛЯ ПОДАЧІ ПРОПОЗИЦІЇ

Будь ласка, заповніть форми, що наведені в додатках та повинні використовуватися для подачі пропозиції. Не допускається зміна формату бланків і не допускається їх заміна.

Перш ніж надсилати Вашу пропозицію, будь ласка, переконайтесь у відповідності пропозиції до інструкцій щодо подання пропозиції, викладених у Запрошенні.

Форма 1: ФОРМА ТЕХНІЧНОЇ ПРОПОЗИЦІЇ наведена в Додатку 2 до цього Запрошення.

Будь ласка, заповніть його та надішліть нам у відсканованому виді за підписом уповноваженої особи та скріплений печаткою (за наявності).

РОБОЧИЙ ПЛАН-ГРАФІК ПРОВЕДЕННЯ БУДІВЕЛЬНИХ РОБІТ є складовою частиною технічної пропозиції* (* Роботи розпочинаються після отримання виконавцем коштів на рахунок.)

Будь ласка, заповніть його та надішліть нам у відсканованому виді за підписом уповноваженої особи та скріплений печаткою (за наявності).

Форма технічної пропозиції має бути надана окремим файлом та підписана «Технічна пропозиція».

ФОРМА 2: ФОРМА ФІНАНСОВОЇ ПРОПОЗИЦІЇ наведена в Додатку 3 до цього
Запрошення

Вкажіть вашу фінансову пропозицію щодо надання послуг, пов'язаних з проведенням ремонтних робіт приміщень за наступними лотами, заповнивши Додаток 3 відповідного лоту:

Лот 1. Роботи з вогнезахисного оброблення дерев'яних конструкцій покрівлі та монтажу системи блискавкозахисту будівлі за адресою: с. Іванівка, Надлацької сільської ради, Голованівського району Кіровоградської області, вул. Шкільна, 5. (власник - Надлацька сільська рада, Голованівський район, Кіровоградська область).

Лот 2. Роботи з встановлення системи пожежної сигналізації та системи керування евакуюванням за адресою : с. Іванівка, Надлацької сільської ради, Голованівського району Кіровоградської області, вул. Шкільна, 5. (власник - Надлацька сільська рада, Голованівський район, Кіровоградська область).

Після цього надішліть його у відсканованому виді з підписом уповноваженої особи та скріпленою печаткою (за наявністю).

Форма фінансової пропозиції має бути надана окремим файлом та підписана «Фінансова пропозиція».

**ФОРМА 3: ФОРМА КІЛЬКІСТЬ РОБІТНИКІВ, ОДНОЧАСНО ЗАДІЯНИХ НА
БУДІВЕЛЬНОМУ МАЙДАНЧУ** наведена в Додатку 4 до цього Запрошення.

Будь ласка, заповніть його та надішліть нам у відсканованому виді за підписом уповноваженої особи та скріпленою печаткою (за наявністю).

Форма Кількість робітників, одночасно задіяних на будівельному майданчику має бути надана окремим файлом та підписана «Кількість робітників».

**ФОРМА 4: ІНСТРУМЕНТИ, ОБЛАДНАННЯ ТА ТЕХНІКА, ЯКІ БУДУТЬ ЗАДІЯНІ В ХОДІ
ПРОВЕДЕННЯ РЕМОНТНИХ РОБІТ** наведена в Додатку 5 до цього Запрошення.

Будь ласка, заповніть її та надішліть нам у відсканованому виді з підписом уповноваженої особи та скріплену печаткою (за наявністю).

Форма Інструменти, обладнання та техніка, які будуть задіяні в ході проведення ремонтних робіт має бути надана окремим файлом та підписана «Інструменти, обладнання та техніка».

ФОРМА 5: РЕЄСТРАЦІЙНА ФОРМА ПОСТАЧАЛЬНИКА наведена в Додатку 6 до цього
Запрошення.

Будь ласка, заповніть її та надішліть нам у відсканованому виді з підписом уповноваженої особи та скріплену печаткою (за наявністю).

Реєстраційна форма постачальника має бути надана окремим файлом та підписана «Реєстраційна форма».

**ФОРМА 6: КОДЕКС ПОВЕДІНКИ ПОСТАЧАЛЬНИКА наведена в Додатку 7 до цього
Запрошення.**

Будь ласка, ознайомтесь та надішліть нам у відсканованому виді з підписом уповноваженої особи та скріплену печаткою (за наявністю).

Кодекс поведінки постачальника має бути наданий окремим файлом та підписаний «Кодекс поведінки».